

NOWE CIĘŻARÓWKI FORD
F-MAX





WIĘCEJ NIŻ TYLKO CIĄGNIK F-MAX JEST CUDEM KONSTRUKCYJNYM.

Zapomnij o wszystkim, co wiesz o ciągnikach! Dzięki nowej, szerokiej na 2,5 m kabinie, udoskonalonym reflektorom, stopniom, schowkom i wielu innym cechom, wygląd zewnętrzny nowego F-MAX'a zmienia definicję mocy, prestiżu i estetyki.



LUSTERKA

Lusterka nowego F-MAX'a sprawiają, że masz wszystko przed swoimi oczami.

- Zaprojektowane, aby zapewnić idealne pole widzenia
- Elektryczne i podgrzewane główne lusterka wsteczne



PRZEDNIE LAMPY

Spektakularne nowe przednie reflektory F-MAX'a oświetlają drogę dużo lepiej i jaśniej, sprawiając, że nic nie umknie Twojej uwadze.

- Światła skrętne
- Światła LED do jazdy dziennej
- Opcjonalne światła mijania LED



SCHOWKI ZEWNĘTRZNE

Obszerne zewnętrzne schowki nowego F-MAX'a pozwalają na spakowanie wszystkich rzeczy, które mogą okazać się niezbędne w podróży.

- Obszerne schowki w kabinie pozwalają na komfortowe przechowywanie rzeczy osobistych
- Łatwy dostęp od środka i z zewnątrz dzięki pokrywie otwierającej się do 90 stopni



PRZEDNIE STOPNIE

Zaprojektowane, aby zapewnić łatwy dostęp do wszystkich części pojazdu.

- Innowacyjna i ergonomiczna konstrukcja pozwala na łatwe rozłożenie stopni, zapewniając komfortowy dostęp do przedniej szyby.

BOCZNE STOPNIE

Nowe funkcjonalne stopnie F-MAX'a zaprojektowane zostały tak, aby maksymalnie ułatwić życie kierowcy.

- Szerokie, podświetlane stopnie zapewniają łatwe wchodzenie i wychodzenie z pojazdu
- Aerodynamiczne pokrycie stopni z wodoodpornym uszczelnieniem



WIĘCEJ NIŻ TYLKO CIĄGNIK,
**NASZ NAJWIĘKSZY W HISTORII POJAZD SPRAWI,
ŻE POCZUJESZ SIĘ JAK W DOMU.**

WEJDŹ DO ŚRODKA NAJSZERSZEJ KABINY CIĘŻARÓWKI FORD.

Każdy najdrobniejszy szczegół nowego F-MAX'a został zaprojektowany dla maksymalnego komfortu jazdy. Deska rozdzielcza oraz sterowanie systemami wspomagania jazdy są zawsze na wyciągnięcie ręki.





NOWE SIEDZENIE KIEROWCY DLA NIEZRÓWNEGO KOMFORTU

Siedzenie kierowcy w nowym F-MAX'cie zapewnia maksimum komfortu.

- Ergonomiczne siedzenia zapewniają podparcie lędźwi potrzebne w długich trasach
- Wysokiej jakości, oddychająca tapicerka
- Najlepsza w swojej klasie regulacja siedzenia w zakresie aż 260mm

SCHOWKI NAD GŁOWĄ

Górne schowki zapewniają 225 litrów pojemności



FUNKCJONALNA CZĘŚĆ SYPIALNA

- Łóżko kontynentalne dla zwiększonego komfortu
- Zmywalna tkanina obicia
- Dolne tóżko składane
- Panel kontrolny łatwo dostępny z tóżka

W PEŁNI SKŁADANE ŁÓŻKO GÓRNE

W pełni składane tóżko górne zapewnia komfortową przestrzeń do spania



ŁATWO DOSTĘPNA LODÓWKA

38-litrowa lodówka dostępna jest zarówno z siedzenia kierowcy, jak i z tóżka

WIĘCEJ NIŻ TYLKO CIĄGNIK
TO OKNO DO PRZYSZŁOŚCI.
**NOWY F-MAX ZAPROJEKTOWANY DLA BEZPIECZNEJ
I KOMFORTOWEJ JAZDY.**



SZEROKI WYŚWIETLACZ POKAZUJE WSZELKIE INFORMACJE, KTÓRYCH POTRZEBUJESZ.

Komputer pokładowy

Prezentuje wszystkie dane o podróży, takie jak przejechana odległość i średnie zużycie paliwa

System kontroli ciśnienia w ogumieniu (TPMS)

Czujnik zbiera informacje na temat temperatury i ciśnienia w każdym z kół

Zapewnia idealne ciśnienie w kołach dla bezpieczeństwa i mniejszego zużycia paliwa

Wartości z czujnika wyświetlone są na ekranie głównym

Wskaźnik obciążenia osi

Zapobiega przetadowaniu lub nieprawidłowemu rozłożeniu ładunku wyświetlając status obciążenia tylnej osi

Smart Maintenance

Funkcja ta pokazuje stan oleju silnikowego

Ocena kierowcy

Analizuje i ocenia styl jazdy w oparciu o takie kryteria jak hamowanie i przyspieszanie podczas podróży. Posiada możliwość włączenia ekranu rekomendacji stylu jazdy

Ustawienia dodatkowego ogrzewania

Zmiana temperatury oraz ustawień czasowych na wyświetlaczu
Ogrzewanie postojowe korzysta z ciepła silnika na krótkich postojach

MyView

Spersonalizowana technologia MyView wyświetla wszystkie potrzebne informacje na głównym ekranie



KOKPIT

Ergonomiczny kokpit nowego F-MAX'a zapewnia łatwy dostęp do wszystkich systemów kontrolnych.



NOWY EKRA MULTIMEDIALNY PREZENTUJE WSZYSTKO CO POTRZEBNE

Dostęp do wszystkich potrzebnych informacji na wyświetlaczu multimedialnym nowego F-MAX'a.

- 7.2" ekran dotykowy LCD
- Radio i złącze USB
- Opcjonalna nawigacja
- Zestaw głośnomówiący
- Kompatybilność z Apple CarPlay®
- Bluetooth®

AUTOMATYCZNA KLIMATYZACJA

Komfortowa podróż w idealnej temperaturze o każdej porze roku.

- Łatwo dostępny panel kontrolny klimatyzacji
- Prosty i funkcjonalny wygląd
- Jednostka kontrolna klimatyzacji zapewnia naturalny dopływ powietrza jednocześnie regulując temperaturę w kabinie



NOWY ZINTEGROWANY WYŚWIETLACZ

Zintegrowany wyświetlacz nowego F-MAX'a prezentuje wszystkie informacje, które są potrzebne aby zwiększyć Twój komfort jazdy.

- 8" kolorowy ekran





WSZELKIE INFORMACJE NA JEDNYM EKRANIE

Łatwy w użyciu ekran główny wyświetla kalendarz, radio oraz wszystkie połączenia w jednym miejscu

ŻYCIE JEST ŁATWIEJSZE Z APPLE CARPLAY®

Dostęp do smartfona przez ekran dotykowy, dzięki podłączeniu do Apple CarPlay®



NAWIGACJA CIĘŻAROWA

Nawigacja gwarantuje, że prezentowane trasy są odpowiednie dla ciągników siodłowych i pojazdów ciężarowych

7,2" WYŚWIETLACZ MULTIMEDIALNY Z WIELOMA TRYBAMI PRACY

7,2" ekran dotykowy z trybem dzień i noc

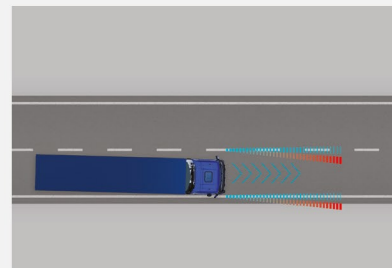

SYSTEM OSTRZEŻENIA ZMIANY PASA (LDWS)

Dźwiękowy i wizualny system ostrzegania o zmianie pasa ruchu w trakcie jazdy

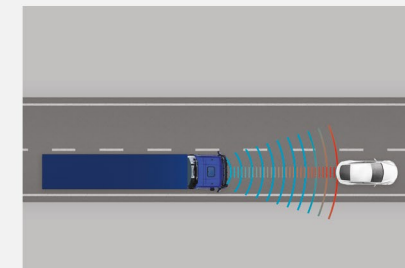

AKTYWNY SYSTEM HAMOWANIA AWARYJNEGO (AEBS)

Mierzy odległość od poprzedzającego pojazdu i hamuje w sytuacjach awaryjnych, aby zapobiegać kolizji i zapewnić bezpieczne zmniejszenie prędkości

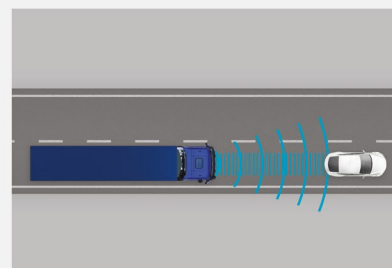

AKTYWNY TEMPOMAT (ACC)

Mierzy odległość do pojazdu poprzedzającego, aby utrzymać idealny dystans i dostosowuje prędkość, aby go utrzymać.

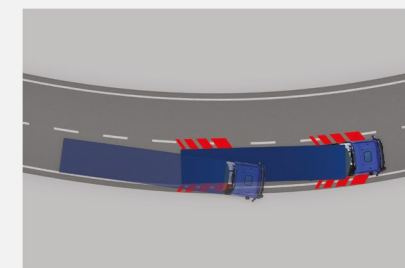

ELEKTRONICZNY PROGRAM STABILIZACJI (ESP)

Utrzymuje stabilność pojazdu w różnych warunkach drogowych i pogodowych, korygując system hamulcowy i zapobiegając uślizgowi kół i przewróceniu pojazdu



OGRANICZNIK PRĘDKOŚCI

Pomaga oszczędzać paliwo dzięki ustaleniu maksymalnej prędkości na trasie



ASYSTENT RUSZANIA POD WZNIESIENIA

Zapobiega uślizgowi kół podczas ruszania pod wzniesienie i pomaga w prowadzeniu pojazdu podczas jazdy lub hamowania na śliskich drogach

CONNECTRUCK

INTELIWENTNA PLATFORMA TECHNOLOGICZNA, KTÓRA ZWIĘKSZA WYDAJNOŚĆ I UŁATWIA ŻYCIE

Przedstawiamy ConneCTruck, system który pozwala na dostęp do wszystkich potrzebnych informacji na temat nowego F-MAX'a. Dzięki ConneCTruck, możesz w dowolnym momencie zdalnie połączyć się ze swoim pojazdem, aby odczytać jego aktualne położenie, poziom paliwa oraz informacje o osiągnięciach.



MAXCRUISE

- Analizuje typ drogi i warunki drogowe, automatycznie dostosowując przebiegi bieżące
- Poprawia zużycie paliwa nowego F-MAX'a dzięki inteligentnemu oprogramowaniu



TECHNOLOGIA CLOUD COMPUTING

- Bezpiecznie zapisuje wszystkie dane o nowym F-MAX i analizuje je w razie potrzeby
- Przygotowuje tabelę z danymi na podstawie zapisanych informacji i proponuje spersonalizowane rozwiązania



ZDALNA DIAGNOSTYKA I AKTUALIZACJE OPROGRAMOWANIA

- Potrzeby nowego F-MAX'a są zdalnie diagnozowane, a natychmiastowa reakcja pozwala na poprawę osiągnięci
- Szybkie, zdalne i ciągłe aktualizacje oprogramowania ConneCTruck
- Aktualizacje poprawiające osiągi pojazdu



INTEGRACJA Z PROGRAMEM ZARZĄDZANIA FLOTA

- Bez konieczności stosowania dodatkowych urządzeń i aktywacja na żądanie, system jest standardowym elementem nowego F-MAX'a
- Bezproblemowy dostęp do wszystkich informacji o dowolnej porze



TECHNOLOGIE DRIVE ASSIST ORAZ DRIVE EVALUATION

- Funkcja drive assist zapewnia poprawę zużycia paliwa
- Analizuje profil kierowcy i oferuje ciągłe wskazówki na temat poprawy komfortu
- Przelicza dane osiągnięci w oparciu o liczne parametry



IDEALNA HARMONIA SILNIKA, PRZEKŁADNI I TYLNEGO MOSTU

Nowy F-MAX zapewnia niskie zużycie paliwa dzięki mocnemu silnikowi Ecotorq i dostarcza unikatowe wrażenia z jazdy dzięki 12-stopniowej zautomatyzowanej skrzyni biegów ZF, zmieniającej przełożenia niemalże niezauważalnie.

Specjalne oprogramowanie, opracowane dzięki szczegółowym testom drogowym, szczegółowo wylicza odpowiednie przełożenia dla silnika, w zależności od nawierzchni i warunków drogowych.

Dzięki specjalnemu oprogramowaniu silnik zawsze pracuje w najbardziej wydajnym zakresie prędkości obrotowej, zapewniając niskie zużycie paliwa. Zoptymalizowany most tylny pomaga przekazać moc z silnika do kół bez jakichkolwiek strat.

Ta idealna harmonia zapewnia również ogromną siłę hamowania. Oprócz 400kW mocy hamulca silnikowego, można uzyskać w sumie 1,000kW mocy hamowania dzięki opcjonalnemu interarderowi.



SILNIK ECOTORQ E6

Silnik nowego F-MAX'a ECOTORQ zapewnia maksymalne osiągi oraz minimalne zużycie paliwa w każdych warunkach drogowych.

- 500 KM mocy, 2500 Nm momentu obrotowego
- Różne tryby jazdy, takie jak tryb Eco oraz Power pomagają optymalizować zużycie paliwa
- Sprzęgło E-wiskotyczne
- Turbina ze zmienną geometrią łopatek
- Pompa wody i kompresor ze zmiennymi prędkościami pracy
- 400 kW mocy hamulca silnikowego

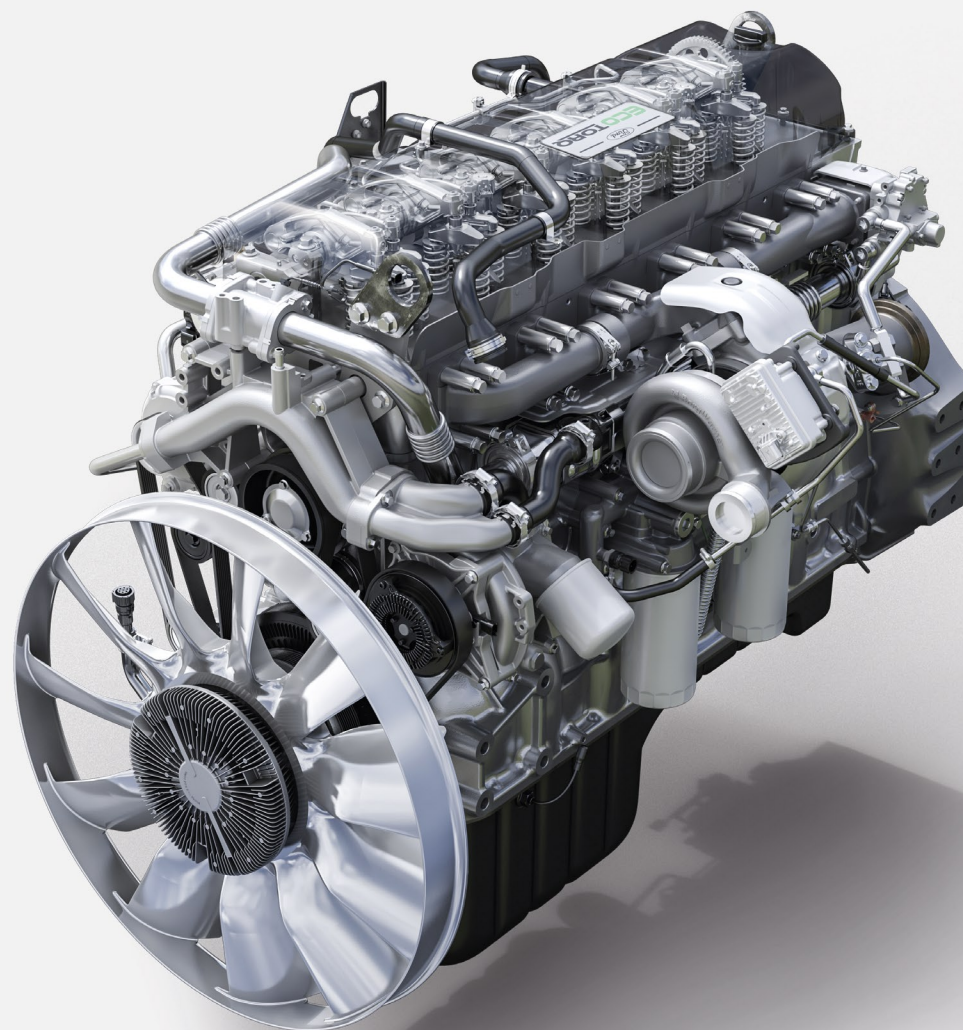
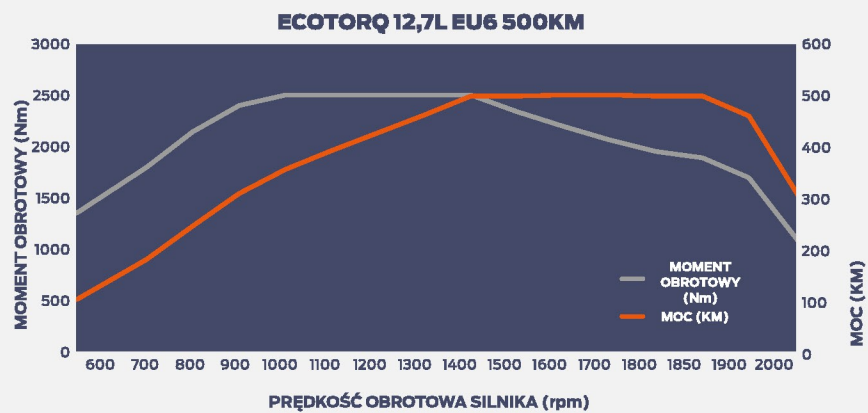

WYMIARY

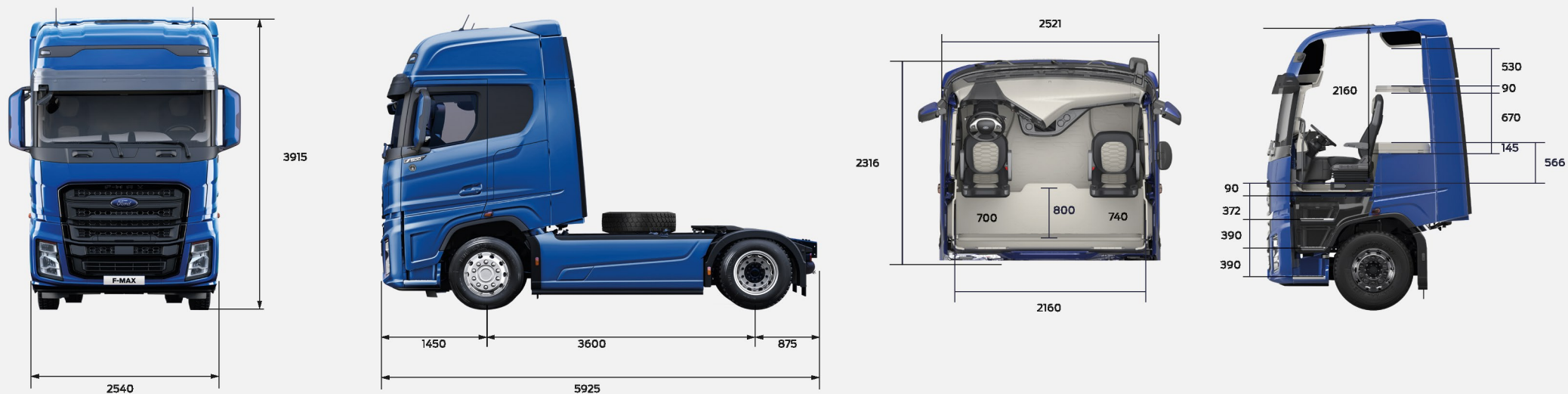

	F-MAX	F-MAX LL
Rozstaw osi	3600	3600
Wysokość sprzęgu*	1100 1200	980
Zwis przedni	1450 1450	
Zwis tylny	875	875
Długość całkowita	5925	5925
Długość całkowita kabiny	2290	2290
Wysokość całkowita	3915 3930	3795
Całkowita szerokość pojazdu (bez lusterek)	2540	2540
Przedni prześwit	286 302	248
Tylny prześwit	238 253	203

* dostępne są również opcje wysokości sprzęgu 1050, 1250 oraz 1300mm

WYPOSAŻENIE

WYPOSAŻENIE WEWNĘTRZNE I ZEWNĘTRZNE

	F-MAX	F-MAX LL
Światła LED do jazdy dziennej	■	■
Światła skrajne	■	■
Przenie i tylne światła przeciwmgłowe	■	■
Światła mijania LED	□	□
Zewnętrzna blenda	■	■
Spojler dachowy	■	■
Spojler boczny	■	■
Kurtyny międzyosiove	□	-
Aluminiowe koła	□	□
Dodatkowy zbiornik paliwa	□	■
Automatyczne światła	■	■
Czujnik deszczu	■	■
Skórzana kierownica	■	■
Przełączniki w kierownicy	■	■
W pełni składane łóżko górne	■	■
8" główny wyświetlacz	■	■
7,2" dotykowy ekran multimedialny	□	□
Nawigacja ciężarowa	□	□
Lodówka	□	□
Ekspres do kawy	□	□
Elektrycznie sterowane wychylenie kabiny	□	□
Ogrzewanie kabiny mokrego typu	□	□
Ogrzewania postojowe	□	□
940mm wysokość sprzęgu dostępna z opcją Secondary Drive	-	■
Regulowany prześwit przedni (70 mm)	-	■

ROZWIĄZANIA TECHNOLOGICZNE

ConnecTruck	■	■
Tempomat	■	■
System ostrzegania zmiany pasa (LDWS)	■	■
AEBS (Zaawansowany system wspomagania hamowania awaryjnego)	■	■
Wskaźnik obciążenia osi	■	■
ESP (Electronic Stability Program)	■	■
ASR (System kontroli uślizgu)	■	■
Eco Roll	■	■
Blokada dyferencjału	■	■
Łącze internetowe	■	■
Intarder + Aktywny tempomat	□	□
MaxCruise (tempomat w technologii PCC)	□	□
TPMS (System kontroli ciśnienia w oponach i temperatury kół)	□	□

PAKIETY

	COMFORT PLUS	LUXURY
Siedzenie kierowcy (Tkanina Premium)	■	■
7,2" dotykowy ekran multimedialny	■	■
Mini lodówka	■	■
Ogrzewania postojowe	■	■
ConnecTruck	■	■
MaxCruise (tempomat w technologii PCC)	■	■
Elektrycznie sterowane wychylenie kabiny	■	■
TPMS (System kontroli ciśnienia w oponach i temperatury kół)	□	■
Aluminiowe koła	□	■
Ekspres do kawy	□	■
Światła mijania LED	□	■
Podwójny podłokietnik przy siedzeniu pasażera	□	■
Kurtyny międzyosiove	□	■

- STANDARD
- OPCJA
- NIEDOSTĘPNE



NOWY FORD TRUCKS F-MAX ZE ZMNIEJSZONYMI KOSZTAMI POSIADANIA!



MNIEJSZE ZUŻYCIE PALIWA - PEŁNA MOC

Wysoko wydajny silnik Ecotorq 500PS zapewnia zmniejszone zużycie paliwa w porównaniu do podobnych jednostek napędowych.

Technologia MAXCRUISE umożliwia bardziej wydajne użycie pojazdu oraz mniejsze koszty paliwa. System identyfikuje trasę używając dane topograficzne GPS i dostosowuje optymalny zakres prędkości, aby zminimalizować zużycie paliwa.



ZAWSZE W TRASIE, MINIMALNE CZASY PRZESTOJU

Kompleksowe umowy serwisowe oraz wydłużone okresy międzyprzeglądowe przygotowane dla nowego F-MAX's pozwalają na jeszcze większe oszczędności.

Łatwo dostępne części zamienne minimalizują przestoje.



NAJWYŻSZA WARTOŚĆ, NOWOCZESNE TECHNOLOGIE

Wyposażony w najnowocześniejsze funkcje i zaprojektowany z najwyższej jakości materiałów nowy F-MAX zapewnia jeszcze większe korzyści przy odsprzedaży pojazdu.

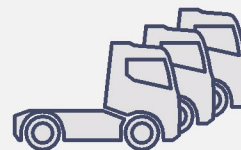

WYDAJNOŚĆ W BIZNESIE DZIĘKI CONNECTRUCK

Kompatybilność z FMS zapewniona przez system ConnectTruck zapewnia wydajność działań.

Bezprzewodowa aktualizacja oprogramowania i zdalna diagnostyka zapewnią, że Twój pojazd będzie w trasie, a nie w warsztacie.

FORD TRUCKS MIĘDZYNARODOWA SIEĆ

Dzięki rozległej sieci dilerkiej jesteśmy w stanie w bardzo krótkim czasie dostarczyć pojazdy, części i wsparcie techniczne, gdziekolwiek się znajdziesz.

 DILER FORD TRUCKS
(SPRZEDAŻ & OBSŁUGA POSPRZEDAŻNA)

 CENTRUM SERWISOWE FORD TRUCKS
(OBSŁUGA POSPRZEDAŻNA)



KOLORY

KOLORY METALIK



NIEBIESKI LIGHTNING



SREBRNY MOONDUST



METALICZNY BŁĘKIT



OGNISTA CZERWIEŃ



CZARNY ABSOLUTE



DYFUZYJNY SREBRNY

KOLORY STANDARDOWE



MROŻNA BIAŁ



WYŚCIGOWA CZERWIEŃ



CHROMOWANY ŻÓŁTY



BEŻ



CZERŃ DROGOWA



LAZUROWY



OPALIZUJĄCA ZIELEŃ



GŁĘBOKI POMARAŃCZ



ZGNIĘTA ZIELEŃ



Sharing the Load

www.fordtrucks.com.tr

Producent zastrzega sobie prawo do zmian w dowolnym momencie w specyfikacji, kolorach oraz cenach modeli pojazdów przedstawionych w niniejszej publikacji. Wyposażenie standardowe i opcjonalne może ulegać okresowym zmianom. Z tego powodu prosimy o kontakt z naszymi Autoryzowanymi Dilerami. Pojazdy oferowane do sprzedaży mogą różnić się od przedstawionych w niniejszej publikacji. Wybór dodatkowych opcji wyposażenia może powodować zmiany w specyfikacji pojazdów. Bluetooth® jest znakiem handlowym firmy Bluetooth SIG, Inc. Apple CarPlay® logo jest własnością firmy Apple Inc.